

MONTAGE VEJLEDNING

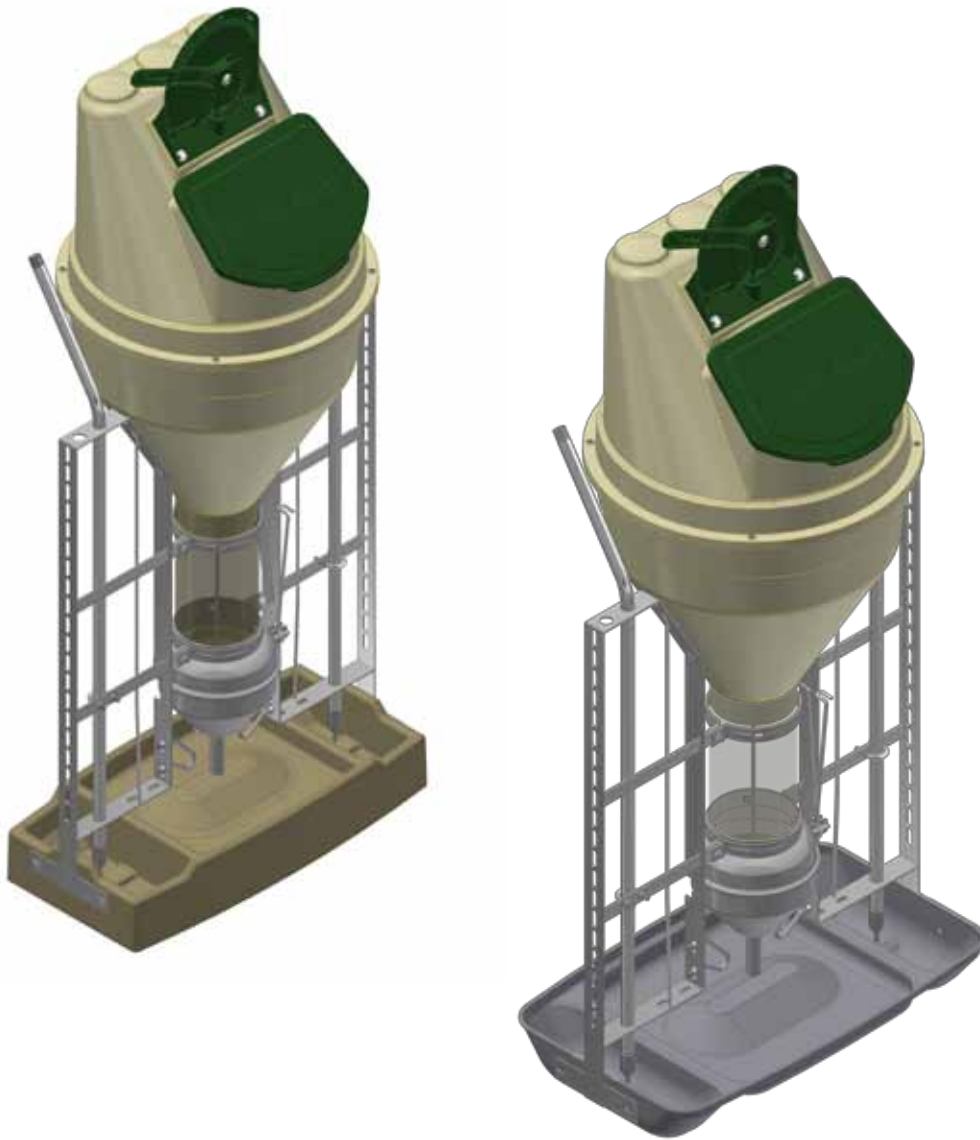

FUNKIMAT



ACO FUNKI A/S

Kirkevænget 5
DK-7400 Herning

Tel. +45 9711 9600

Fax +45 9711 9677

www.acofunki.com

FUNKI

DANISH DESIGN | GERMAN QUALITY | GLOBAL EXPERIENCE

Stykliste FUNKIMAT til smågrise/slagtesvin med polymertrug

STYKLISTE			
NR.	STK.	VARE NR.	BESKRIVELSE
		560561M	FUNKIMAT SLAGTESVIN MED POLYMER KRYBBE (FLAD-FLAD)
1		560560M	FUNKIMAT SMÅGRISE MED POLYMERKRYBBE (FLAD-FLAD)
		560561U	FUNKIMAT SLAGTESVIN MED POLYMER KRYBBE (FLAD-FLAD)
1		560560U	FUNKIMAT SMÅGRISE MED POLYMERKRYBBE (FLAD-FLAD)
1.1	2	0227-531	INV.MODUL TYPE 1 FLAD SAMLET
1.2	2	12100107	DRIKKEVENTIL 1/2 RF TYPE 13
1.3	1	18461	POLYMER KRYBBE FUNKIMAT, SMÅGRISE VARMEBEHANDLET
*1.31		18462	POLYMER KRYBBE FUNKIMAT, SLAGTSVIN VARMEBEHANDLET
1.4	1	0227-627	FODERAUTOMAT, MONTAGESÆT NR. 8
	4		SÆTSKRUE M8X16 A2 DIN 933
1.5	1	0227-440	DOSERINGSHOVED FUNKIMAT SAMLET
1.6	2	0227-137	RF NEDERSTE BØJLE, FUNKIMAT
1.7	1	0227-599	LÅSE BESLAG TIL BESKYTTELSE AF FUNKIMAT
1.8	1	0227-623	FODERAUTOMAT, MONTAGESÆT NR. 4
	4		SÆTSKRUE M8X25 A2 DIN 933
	4		MØTRIK M8 A2 VOKSBEH. DIN 934
1.9	1	0227-546	BUNDTRAGT, FUNKIMAT VER.3
1.10	1	0227-622	FODERAUTOMAT, MONTAGESÆT NR. 3
	4		BRÆDDEBOLT M8X16 A2 DIN 603
	4		MØTRIK M8 A2 VOKSBEH. DIN 934
	2		SPÆNDEPLADE
	2		KABELSTRIPS 5MM
1.11	1	0227-523	REGULERINGSSTANG TYPE 1
1.12	1	0227-370	LÅSEFJEDER FOR DOSERINGSHOVED, RUSTFRI FUNKIMAT, VER. 2
1.13	1	0227-620	FODERAUTOMAT, MONTAGESÆT NR.1
	2		SPÆRRE BESLAG
	2		LÅSEMØTRIK M8 A2 VOKSBEH. DIN985
	2		MØTRIK M8 A2 VOKSBEH. DIN 934
1.14	1	0227-628	FODERAUTOMAT, MONTAGESÆT NR. 9
	1		SKALAPLADE
	1		JUSTÉRHÅNDTAG
	1		STIFT F/HÅNDT. FUNKIMAT VER.3
	1		FORBINDELSLEDE
	1		BRÆDDEBOLT M8X40 A2 DIN 603
	5		PLANSKIVE Ø8X8,4/16/1,6 A2 DIN 125 A
	1		LÅSEMØTRIK M8 A2 VOKSBEH. DIN985
	4		BRÆDDEBOLT M8X16 A2 DIN 603
	5		MØTRIK M8 A2 VOKSBEH. DIN 934
	1		SPLIT 2,5X30 A2 DIN 94
1.15	1	0227-545	TOPTRAGT, FUNKIMAT VER.3
1.16	1	0227-629	FODERAUTOMAT, MONTAGESÆT NR.10
	4		FLANGEMØTRIK M6 A2 DIN 6923
	4		SÆTSKRUE M/KRAVE M6X12 A2
1.17	1	0227-506	LÅG FOR TRAGT, FUNKIMAT VER.3

* Polymertrug til slagtesvin
M-1015_DK

Stykliste

○ For stykliste se side 2

⬡ For stykliste se side 2

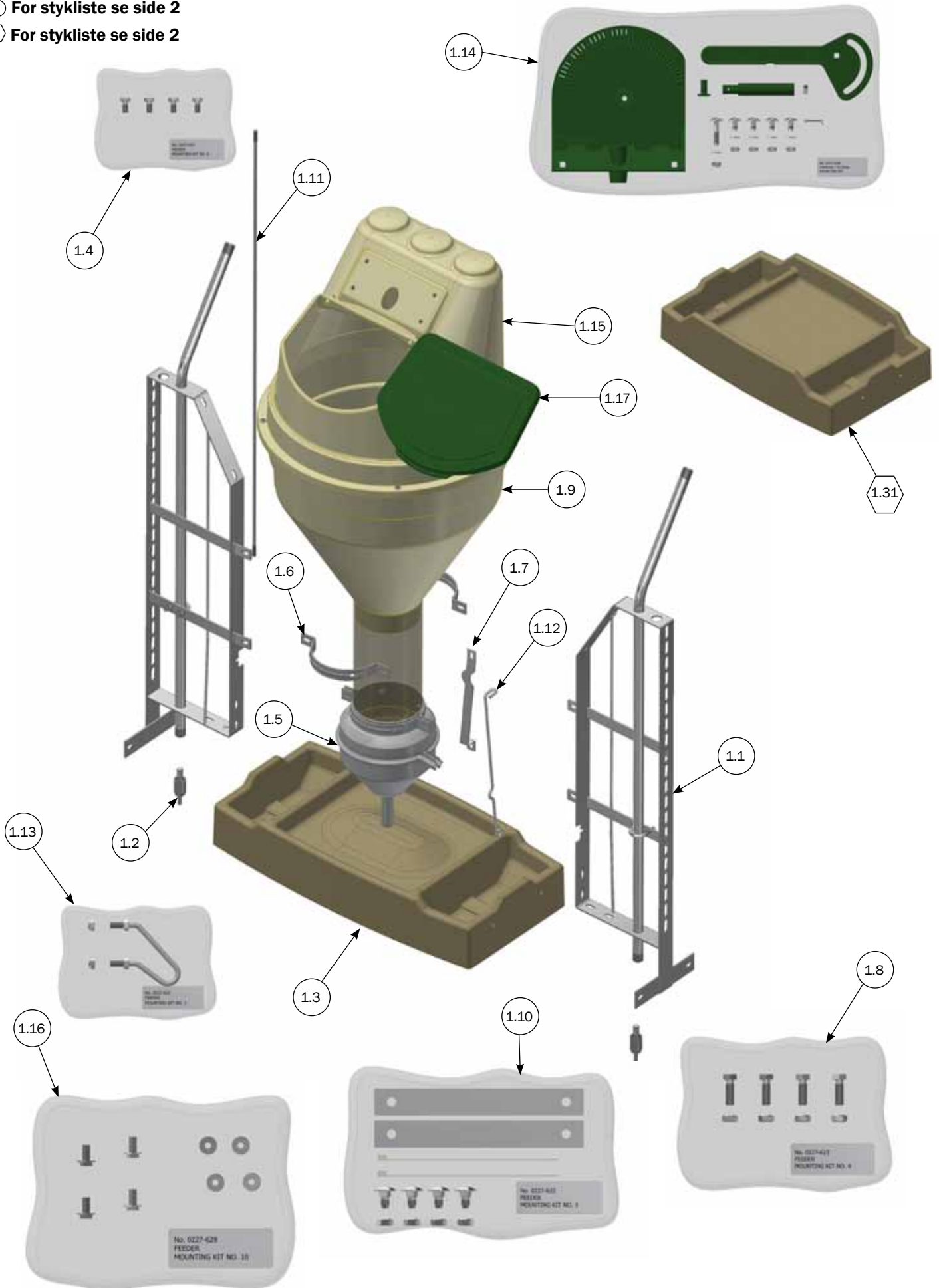

Stykliste FUNKIMAT til smågrise/slagtesvin med rustfri trug

STYKLISTE			
NR.	STK.	VARE NR.	BESKRIVELSE
		560711M	FUNKIMAT SLAGTESVIN MED RUSTFRI KRYBBE (FLAD-FLAD)
		560710M	FUNKIMAT SMÅGRISE MED RUSTFRIKRYBBE (FLAD-FLAD)
		560711U	FUNKIMAT SLAGTESVIN MED RUSTFRI KRYBBE (FLAD-FLAD)
1		560710U	FUNKIMAT SMÅGRISE MED RUSTFRIKRYBBE (FLAD-FLAD)
1.1	2	0227-531	INV.MODUL TYPE 1 FLAD SAMLET
1.2	2	12100107	DRIKKEVENTIL 1/2 RF TYPE 13
1.3	1	0227-700	RF KRYBBE SMÅGRISE F/FUNKIMAT
*1.31		0227-701	RF KRYBBE SLAGTESVIN F/FUNKIMAT
1.4	1	0227-626	FODERAUTOMAT, MONTAGESÆT NR. 7
	4		SÆTSKRUE M8X16 A2 DIN 933
	4		MØTRIK M8 A2 VOKSBEH. DIN 934
1.5	1	0227-440	DOSERINGSHOVED FUNKIMAT SAMLET
1.6	2	0227-137	RF NEDERSTE BØJLE, FUNKIMAT
1.7	1	0227-599	LÅSE BESLAG TIL BESKYTTELSE AF FUNKIMAT
1.8	1	0227-623	FODERAUTOMAT, MONTAGESÆT NR. 4
	4		SÆTSKRUE M8X25 A2 DIN 933
	4		MØTRIK M8 A2 VOKSBEH. DIN 934
1.9	1	0227-546	BUNDTRAGT, FUNKIMAT VER.3
1.10	1	0227-622	FODERAUTOMAT, MONTAGESÆT NR. 3
	4		BRÆDDEBOLT M8X16 A2 DIN 603
	4		MØTRIK M8 A2 VOKSBEH. DIN 934
	2		SPÆNDEPLADE
	2		KABELSTRIPS 5MM
1.11	1	0227-523	REGULERINGSSTANG TYPE 1
1.12	1	0227-370	LÅSEFJEDER FOR DOSERINGSHOVED, RUSTFRI FUNKIMAT, VER. 2
1.13	1	0227-620	FODERAUTOMAT, MONTAGESÆT NR.1
	2		SPÆRRE BESLAG
	2		LÅSEMØTRIK M8 A2 VOKSBEH. DIN985
	2		MØTRIK M8 A2 VOKSBEH. DIN 934
1.14	1	0227-628	FODERAUTOMAT, MONTAGESÆT NR. 9
	1		SKALAPLADE
	1		JUSTÉRHÅNDTAG
	1		STIFT F/HÅNDT. FUNKIMAT VER.3
	1		FORBINDELSLEDE
	1		BRÆDDEBOLT M8X40 A2 DIN 603
	5		PLANSKIVE Ø8X8,4/16/1,6 A2 DIN 125 A
	1		LÅSEMØTRIK M8 A2 VOKSBEH. DIN985
	4		BRÆDDEBOLT M8X16 A2 DIN 603
	5		MØTRIK M8 A2 VOKSBEH. DIN 934
	1		SPLIT 2,5X30 A2 DIN 94
1.15	1	0227-545	TOPTRAGT, FUNKIMAT VER.3
1.16	1	0227-629	FODERAUTOMAT, MONTAGESÆT NR.10
	4		FLANGEMØTRIK M6 A2 DIN 6923
	4		SÆTSKRUE M/KRAVE M6X12 A2
1.17	1	0227-506	LÅG FOR TRAGT, FUNKIMAT VER.3

* Rustfri trug til slagtesvin

M-1015_DK

Stykliste

○ For stykliste se side 4

⬡ For stykliste se side 4

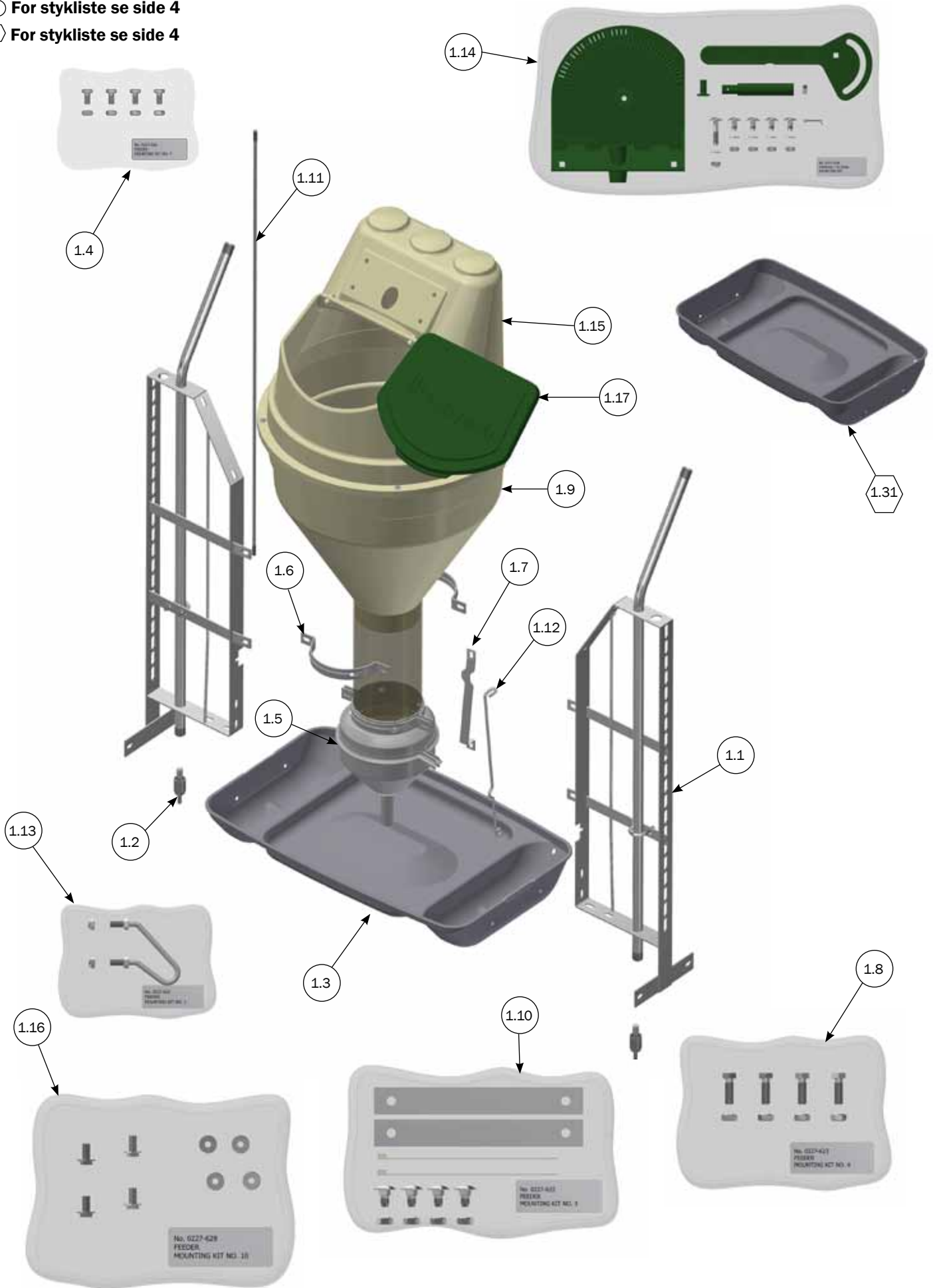

Montage af krybbe og drikkeventil til smågrise

○ For stykliste se side 2

0227-627 MONTAGESÆT NR. 8

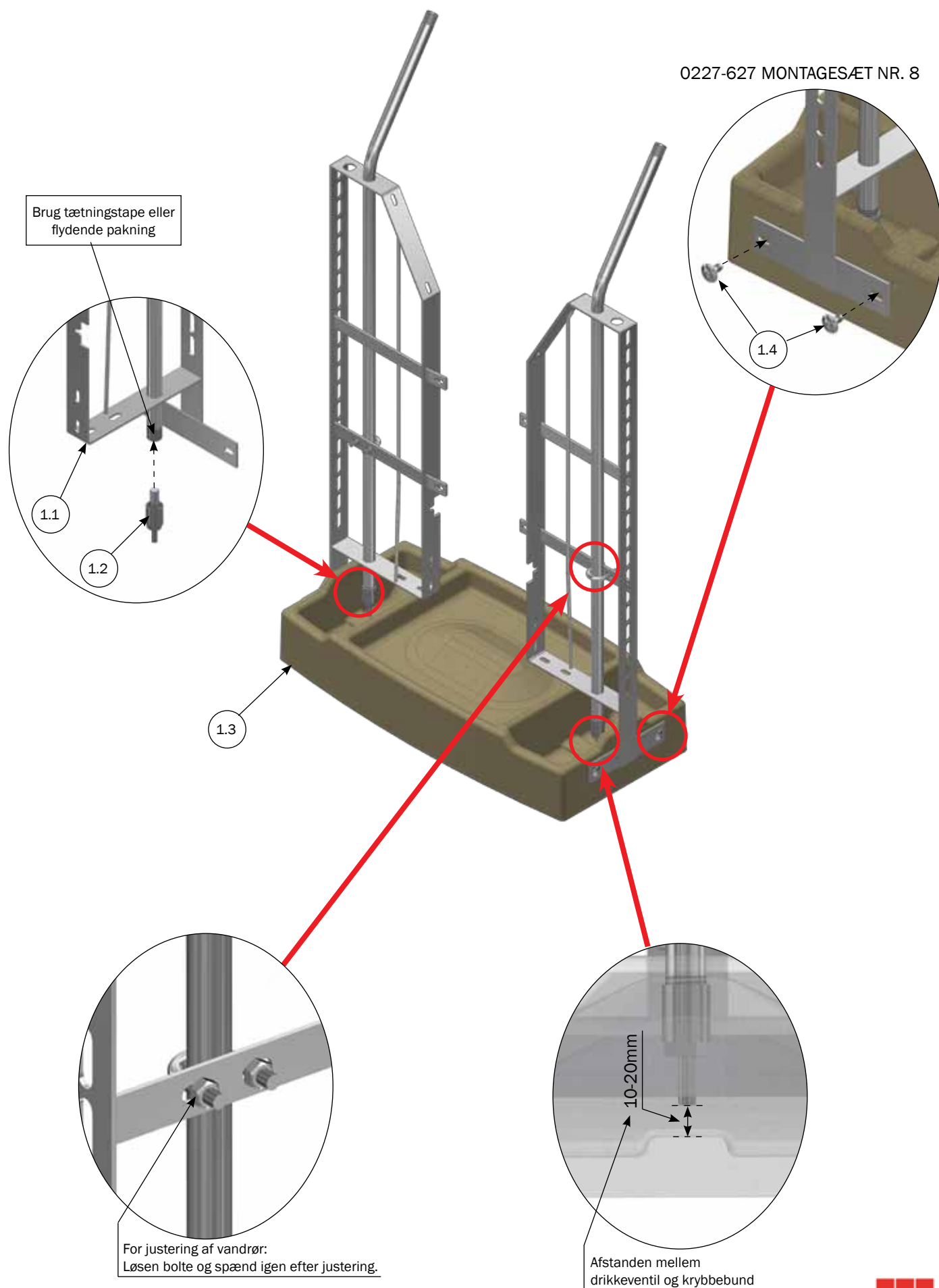

Montage af krybbe og drikkeventil til smågrise

○ For stykliste se side 2

⬡ For stykliste se side 2

0227-627 MONTAGESÆT NR. 8

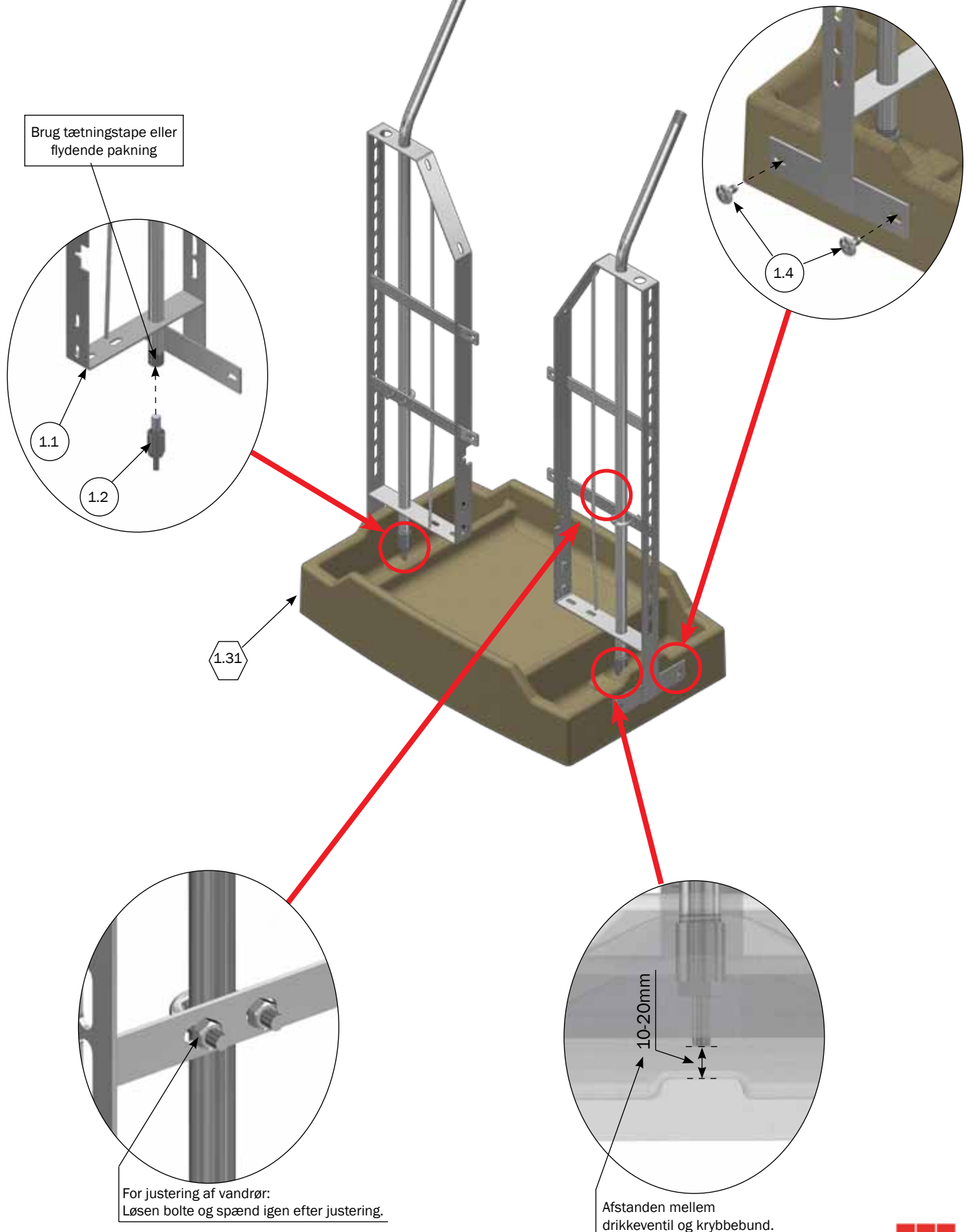

Montage af rustfri krybbe og drikkeventil til smågrise

○ For stykliste se side 4

0227-626 MONTAGESÆT NR. 7

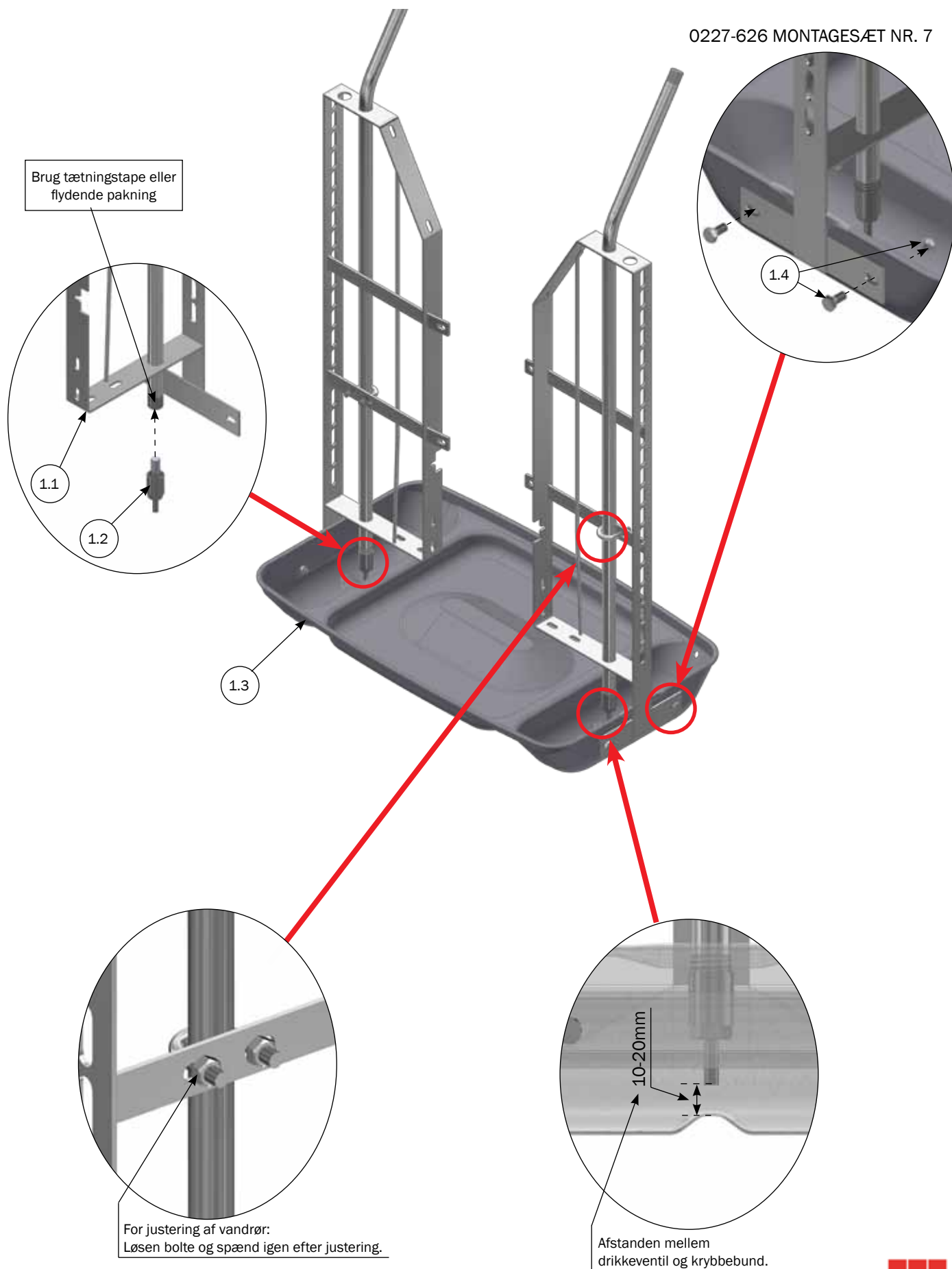

Montage af rustfri krybbe og drikkeventil til slagtesvin

○ For stykliste se side 4

⬡ For stykliste se side 4

0227-626 MONTAGESÆT NR. 7

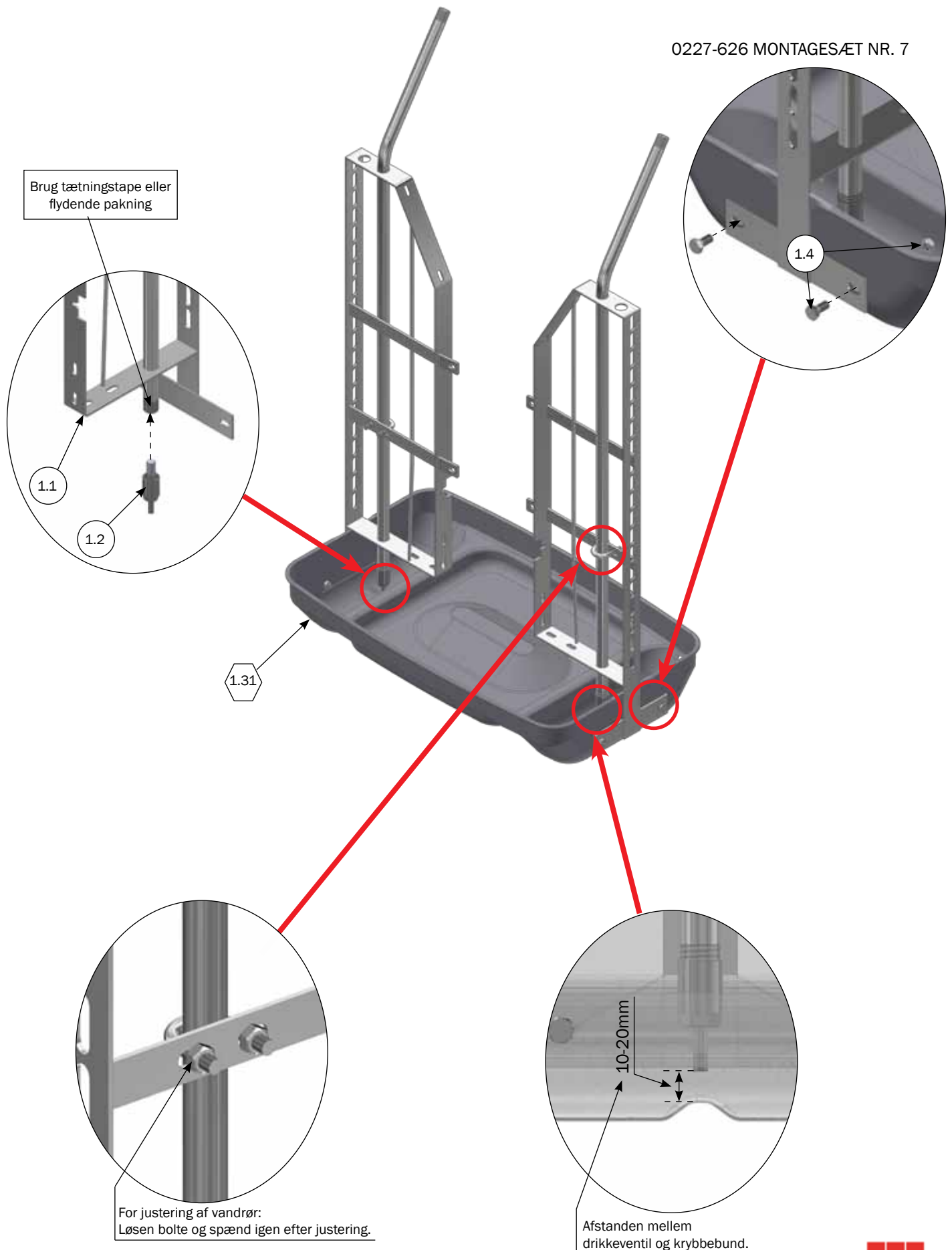

Ændring eller udskiftning af doseringsskive



Vare nr. 0227-440
DOSERINGSHOVED
FUNKIMAT SAMLET

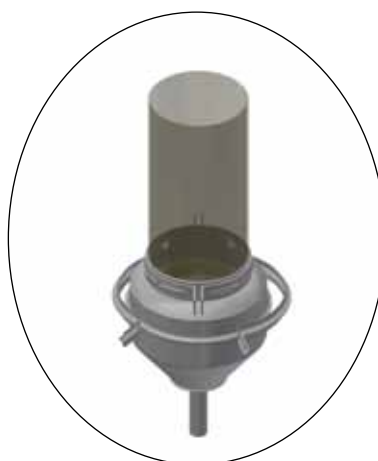

For at ændre eller udskifte doseringsskiver:
Start med at løsne spændebåndet på
doseringshovedet.

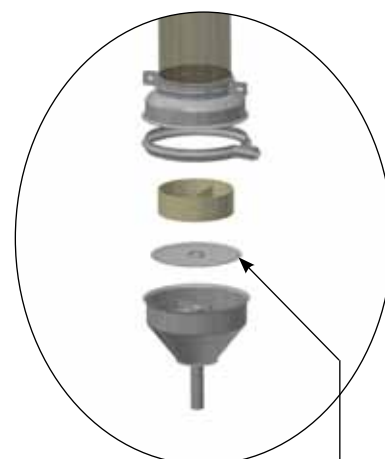

Træk bundtragten fra toptragten
for at komme til doseringsskiven.



Vare nr. 0227-088 doseringsskive ver. 3
er som standard i doseringshovedet.

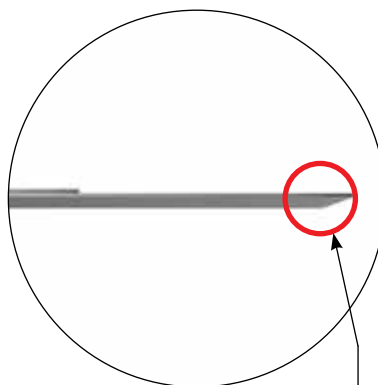

Doseringsskive **vare nr. 0227-088**
skal vende opad ved pillefoder.

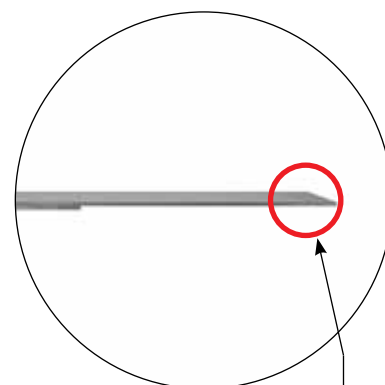

Doseringsskive **vare nr. 0227-088**
skal vende nedad ved melfoder.



Ønskes mere foder i krybben bestilles særskilt:
Vare nr. 0227-309 doseringsskive ver. 4 lille

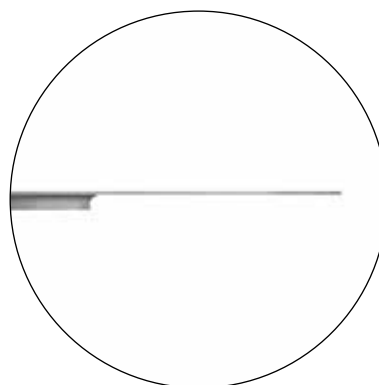

Doseringsskive **vare nr. 0227-309** har
ingen betydning for fodertype hvordan
den vender i doseringshovedet.

Montage af doseringshoved og låsebeslag til beskyttelse af funkimat

○ For stykliste se side 2 eller 4

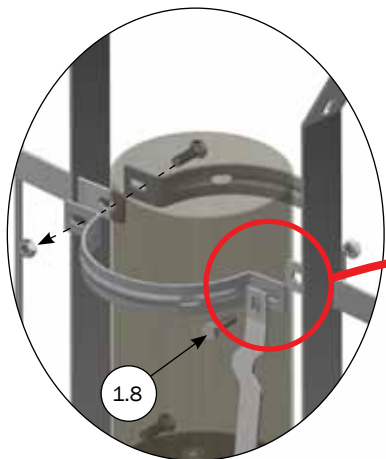

0227-623 MONTAGESÆT NR. 4

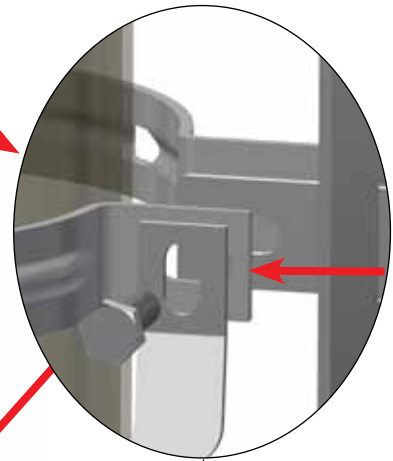
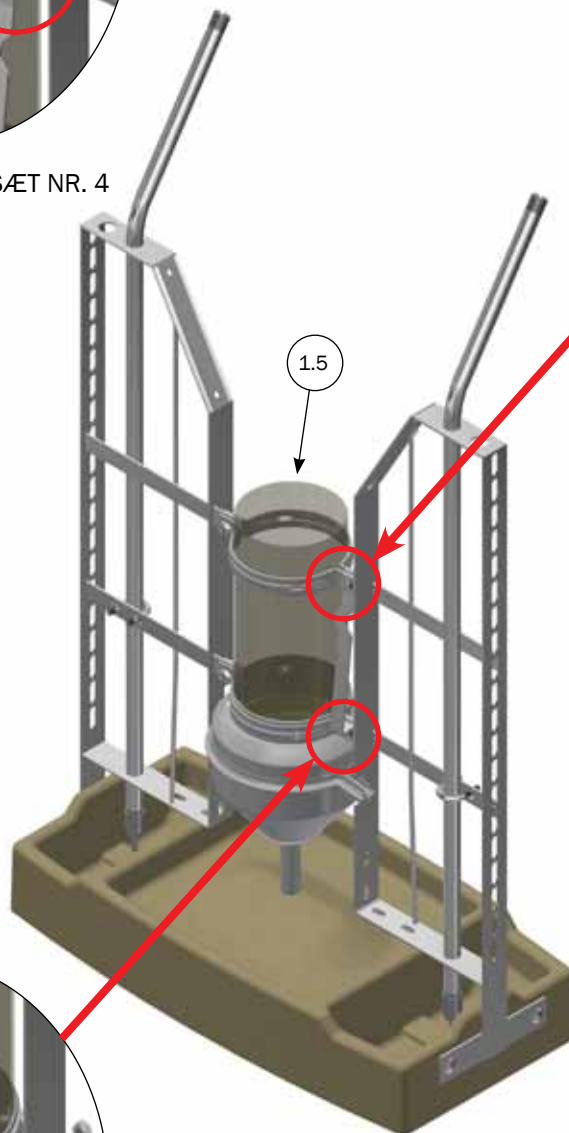

Før montage skubbes **Låsebeslag** og **bøjler** så langt til siden at **låsefjeder** kan gå forbi låsebeslaget.

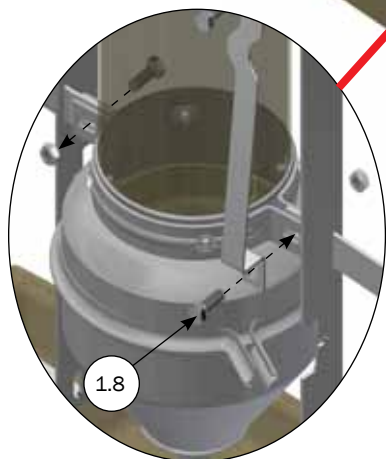
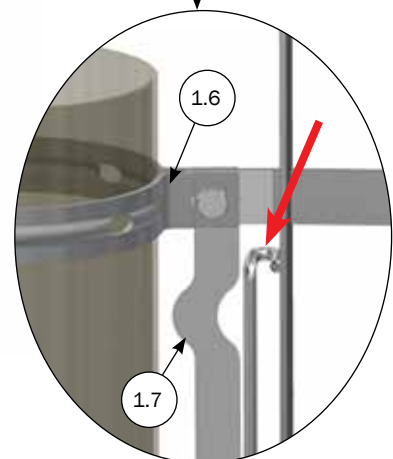

0227-623 MONTAGESÆT NR. 4

Montage af bundtragt, spærrebeslag, låsefjeder og reguleringsstang

○ For stykliste se side 2 eller 4

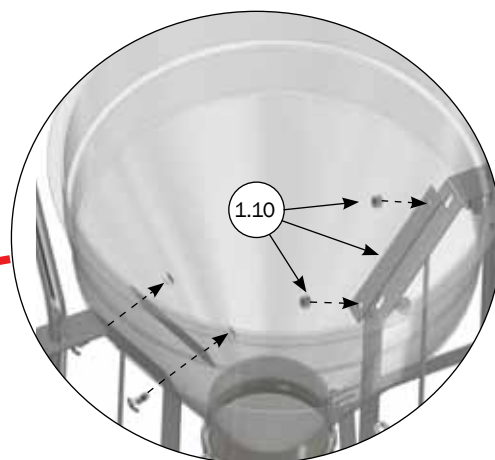
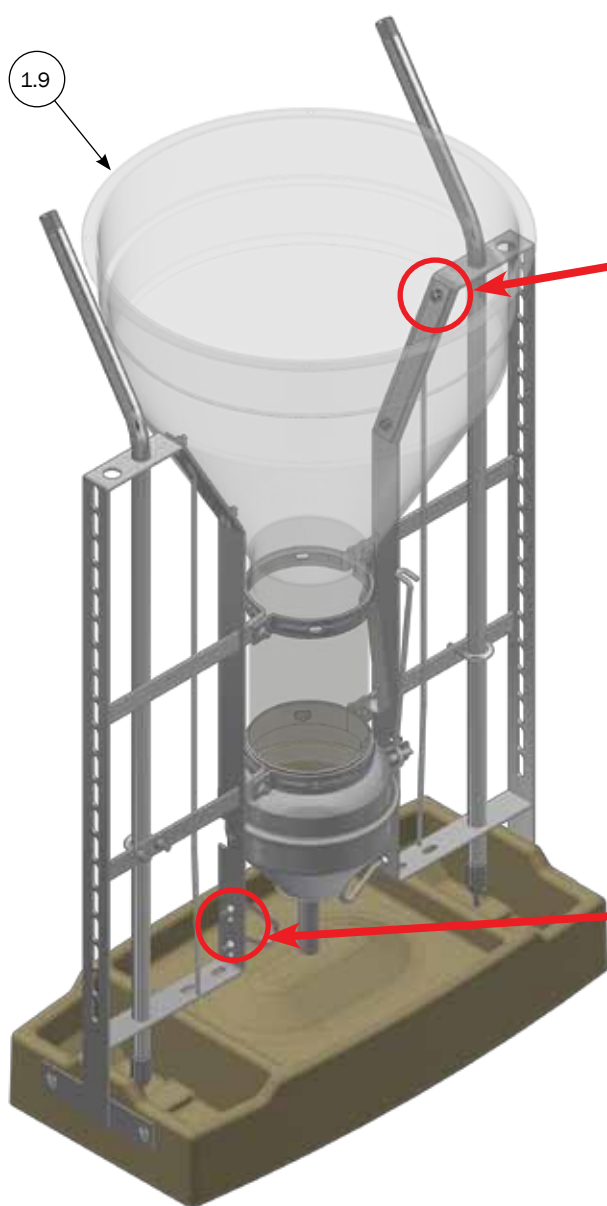

0227-622 MONTAGESÆT NR. 3

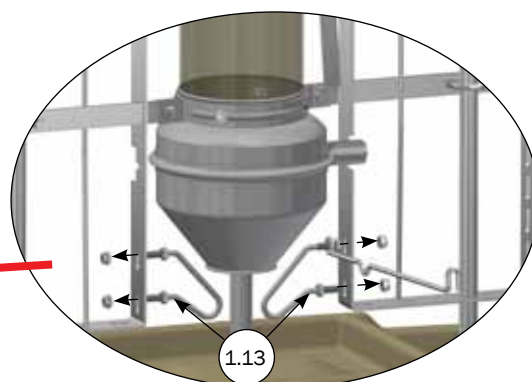

0227-620 MONTAGESÆT NR. 1

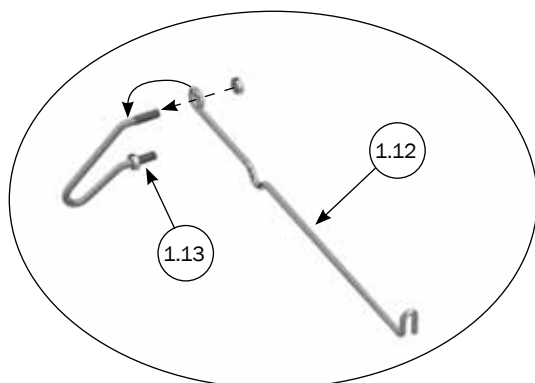

Låsefjeder for doseringshoved monteres på spærrebeslag før montage af spærrebeslag på inv. modul.

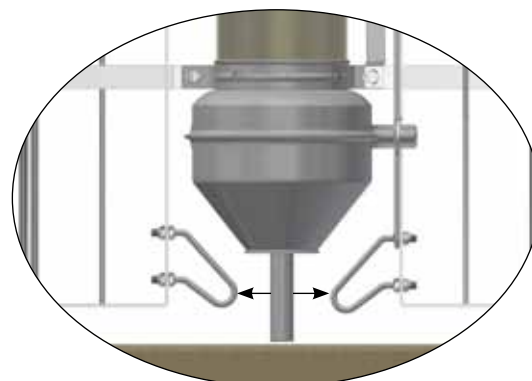

Spærrebeslag monteres så der er samme afstand fra pendul til begge spærrebeslag.

Montage af reguleringsstang i doseringshoved

○ For stykliste se side 2 eller 4

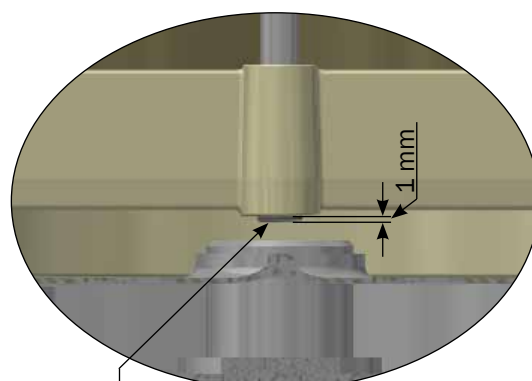
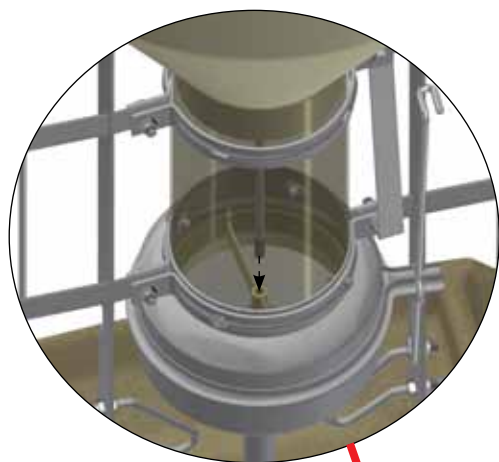

Reguleringsstangen skrues helt igennem som vist på billedet.

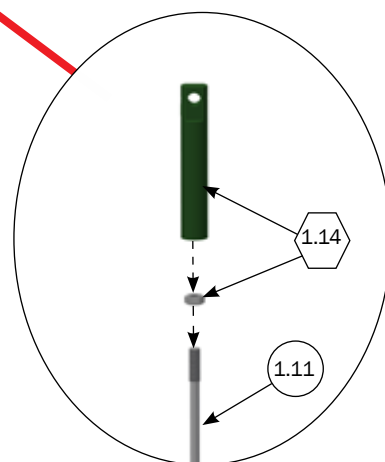
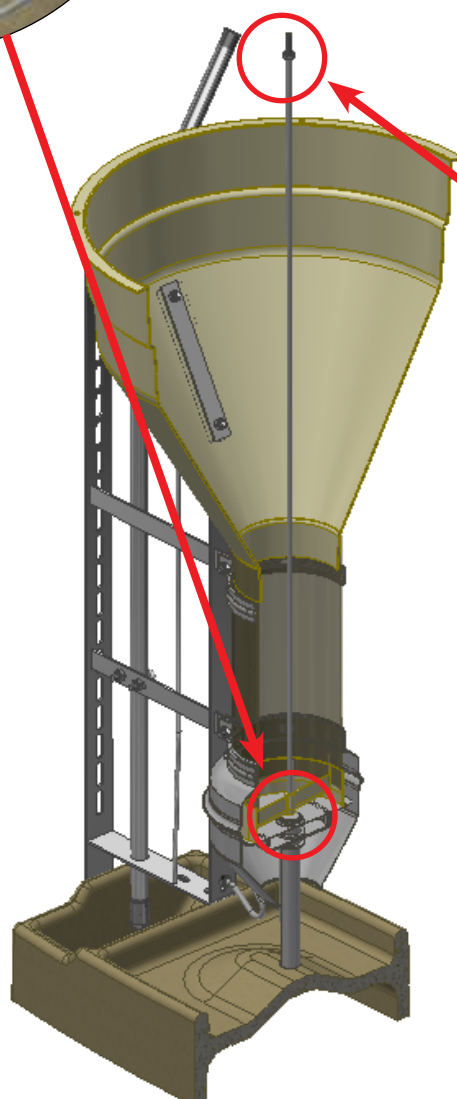

Fra **montagesæt nr. 9** skrues møtrik og forbindelsesled på reguleringsstangen.

Montage af toptragt og justérhåndtag på skalaplade

○ For styklister se side 2 eller 4

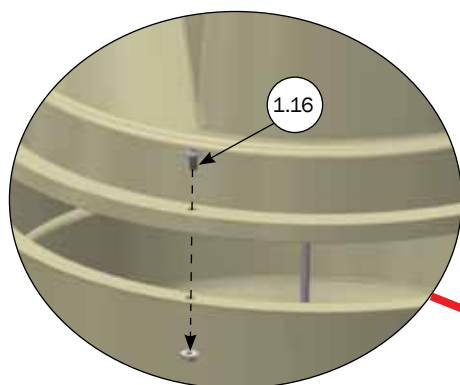

0227-629 MONTAGESÆT NR. 10

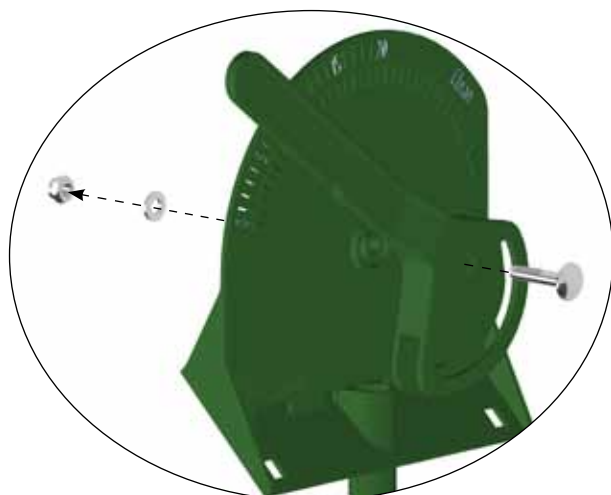

0227-628 MONTAGESÆT NR. 9

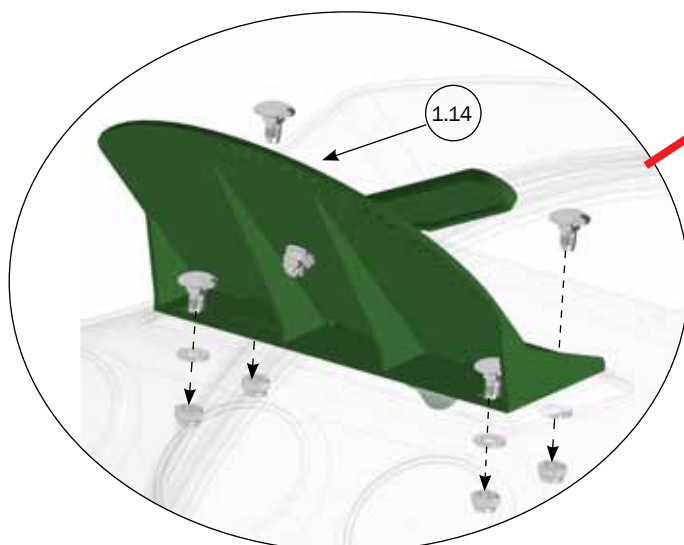
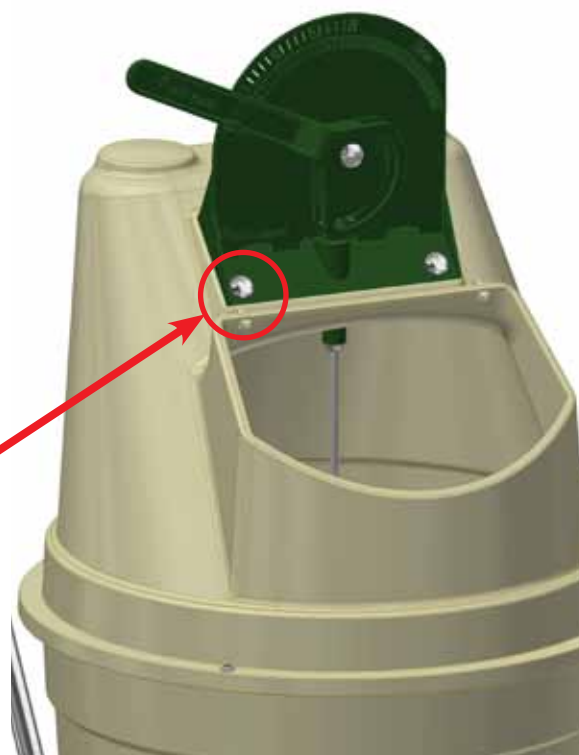

0227-628 MONTAGESÆT NR. 9

Montage og justering af skalaplade

○ For stykliste se side 2 eller 4

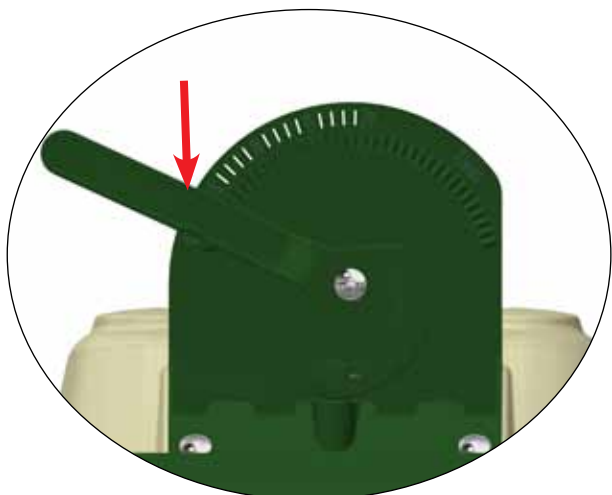

Placer justerhåndtaget i lukket position.

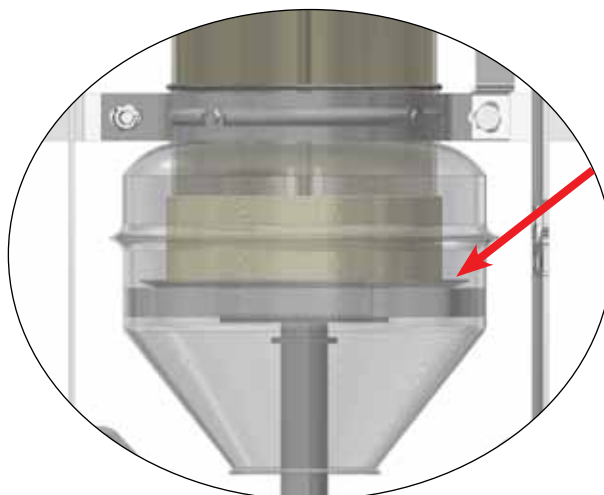

Lukket doseringshoved.

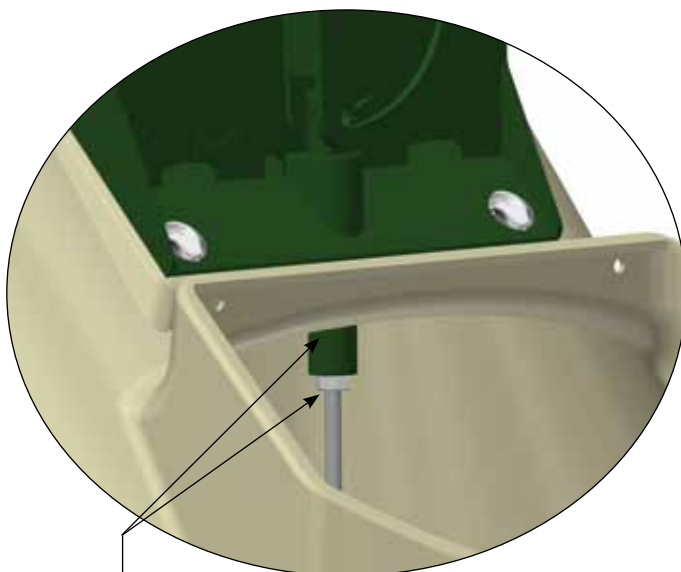

Skru forbindelsesled op/ ned for at få doseringshovedet i lukket position, spænd derefter kontramøtrik.

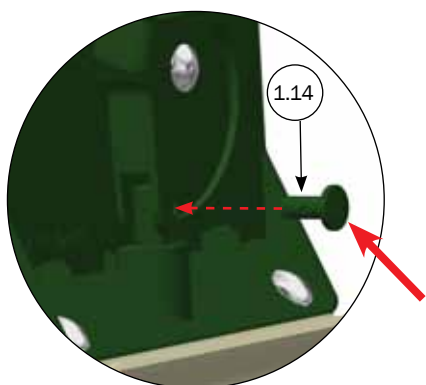

Når indstillingen for doseringshovedet er opnået monteres stiften i forbindelsesled.

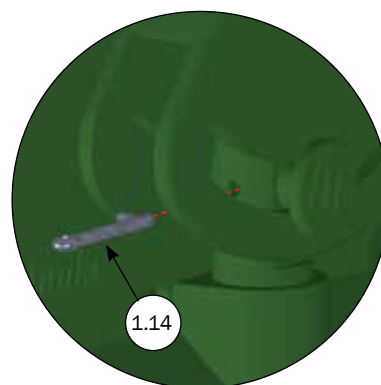

0227-628 MONTAGESÆT NR. 9

Montage af låg for tragt

○ For stykliste se side 2 eller 4

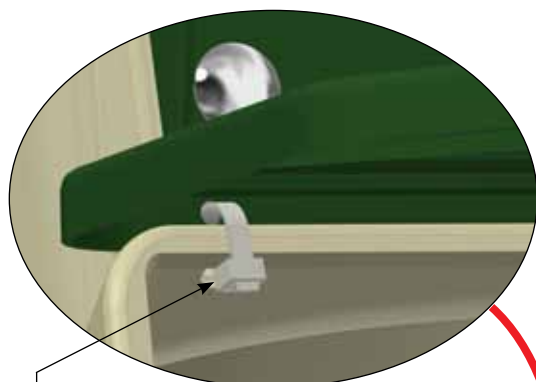

Strips fra: 0227-622 MONTAGESÆT NR. 3

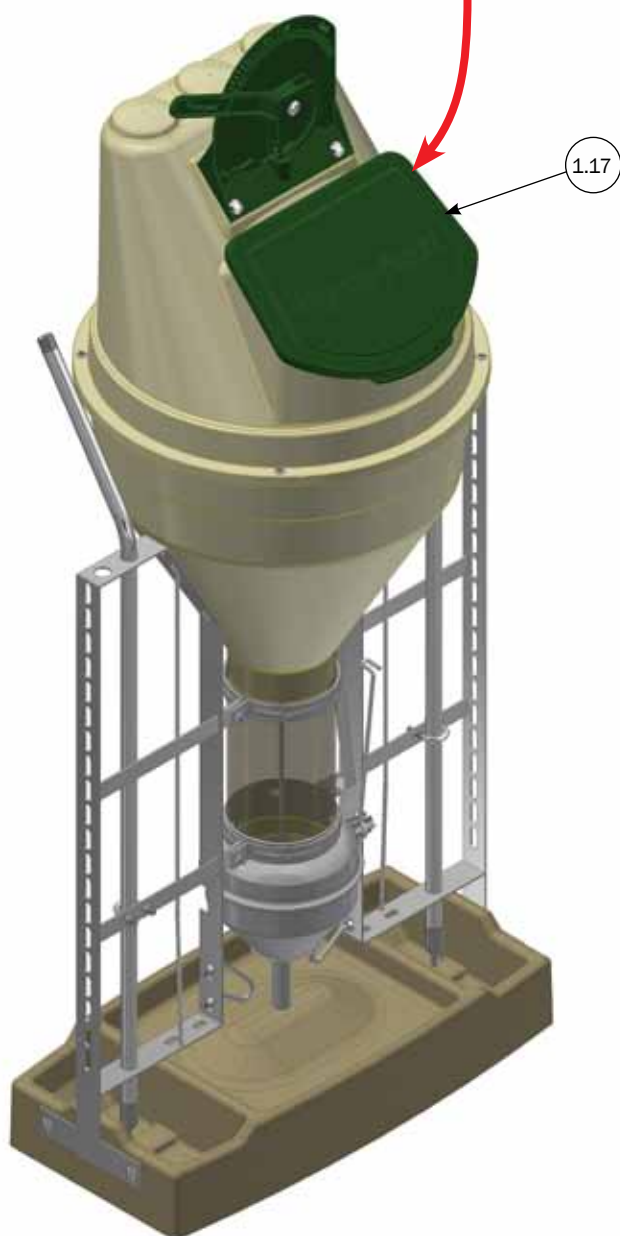

Anbefalinger for vandforsyning i FUNKIMAT

Det er vigtigt, at vandforsyningen er monteret korrekt for at sikre god trivsel og samtidigt undgå vandspild.

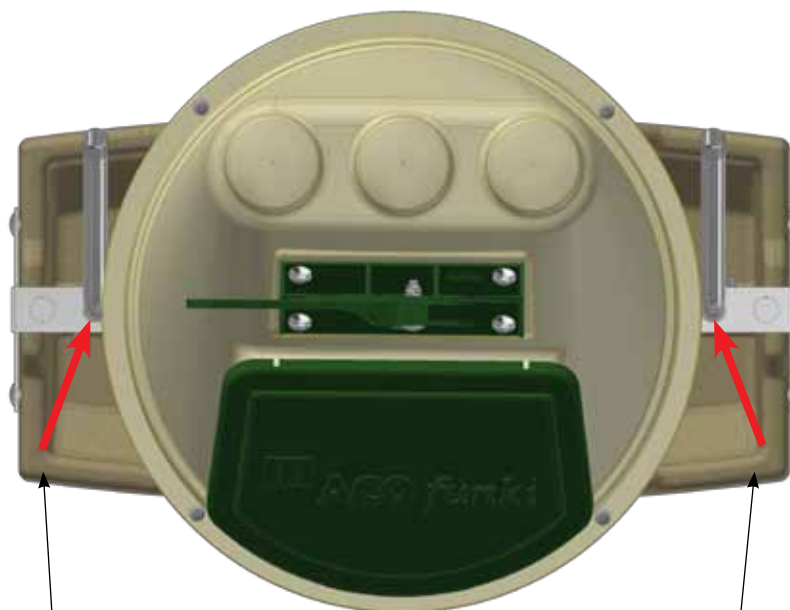

Vandrør drejes således, at der er ca. 10 mm afstand mellem tragt og rør, inden montage af bæring og vandtilslutning.

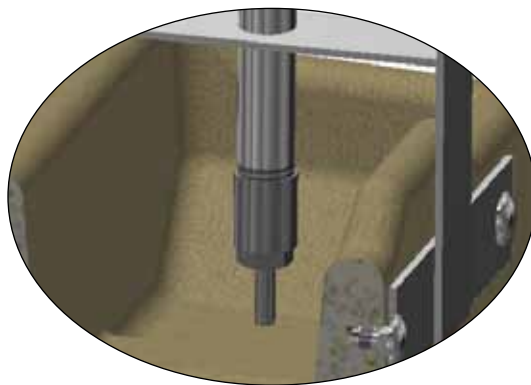

- Vandtryk mellem 2 og 2,5 atm. (bar) ved vandventiler.
- Vandmængde mellem 0,8 og 1,2 liter pr. min.
- Vandventilernes ydelse bør jævnligt kontrolleres.
- Vandforsyningen skal dimensioneres så trykket og vandmængde ikke falder ved stort vandforbrug.
- Vandforsyningen bør monteres med vandfilter for at undgå tilstoppede vandventiler.
- Ved for lidt vandoptagelse kontrolleres følgende: vandtryk, vandmængde, for mange grise pr. ventil (smågrise 5-35 kg. 30-50 stk pr trug, slagtesvin 30-120 kg. 30-40 stk. pr. trug.) eller for lille afstand mellem krybbe og vandventil.
- Ved stort vandspild kontrolleres følgende: vandtryk, vandmængde, utæt / defekt vandventil, eller for stor afstand mellem krybbe og vandventil.

Montage af bæring for foderrør på FUNKIMAT

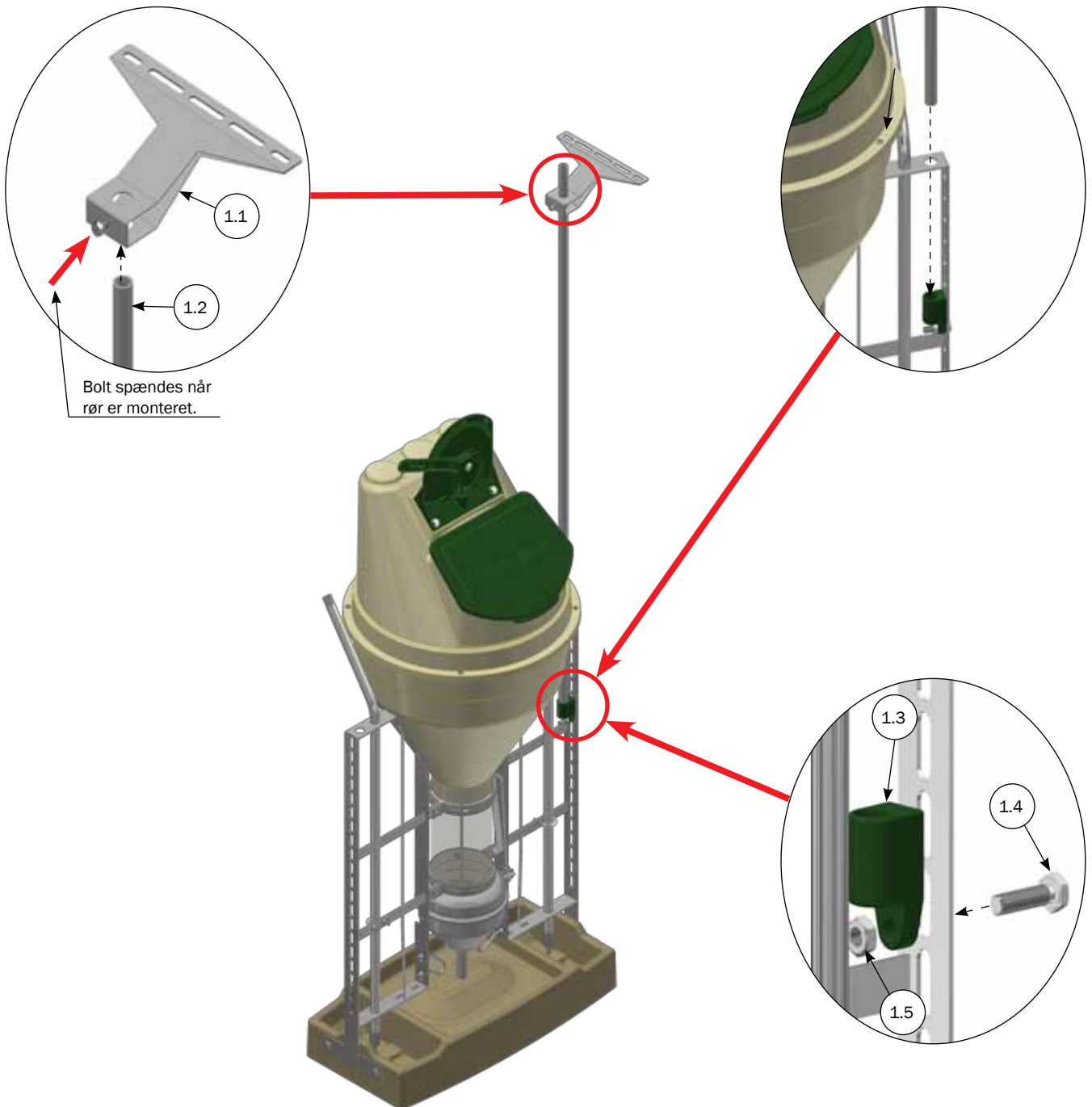

STYKLISTE			
NR.	STK.	VARE NR.	BESKRIVELSE
1	1	0227-587	BÆRING FOR FODERRØR, FODERAUT.
1.1	1	0227-360	BÆRING F/Ø21 RØR MONTAGE
1.2	1	0227-503	BÆRESTOLPE FOR FODERAUTOMAT
1.3	1	0227-530	KONSOL FOR BÆRESTOLPE
1.4	1	30310040	SÆTSKRUE M10X40 A2 DIN 933
1.5	1	33510017	MØTRIK M10 A2 VOKSBEH. DIN 934

Montage af vandtilslutning på FUNKIMAT

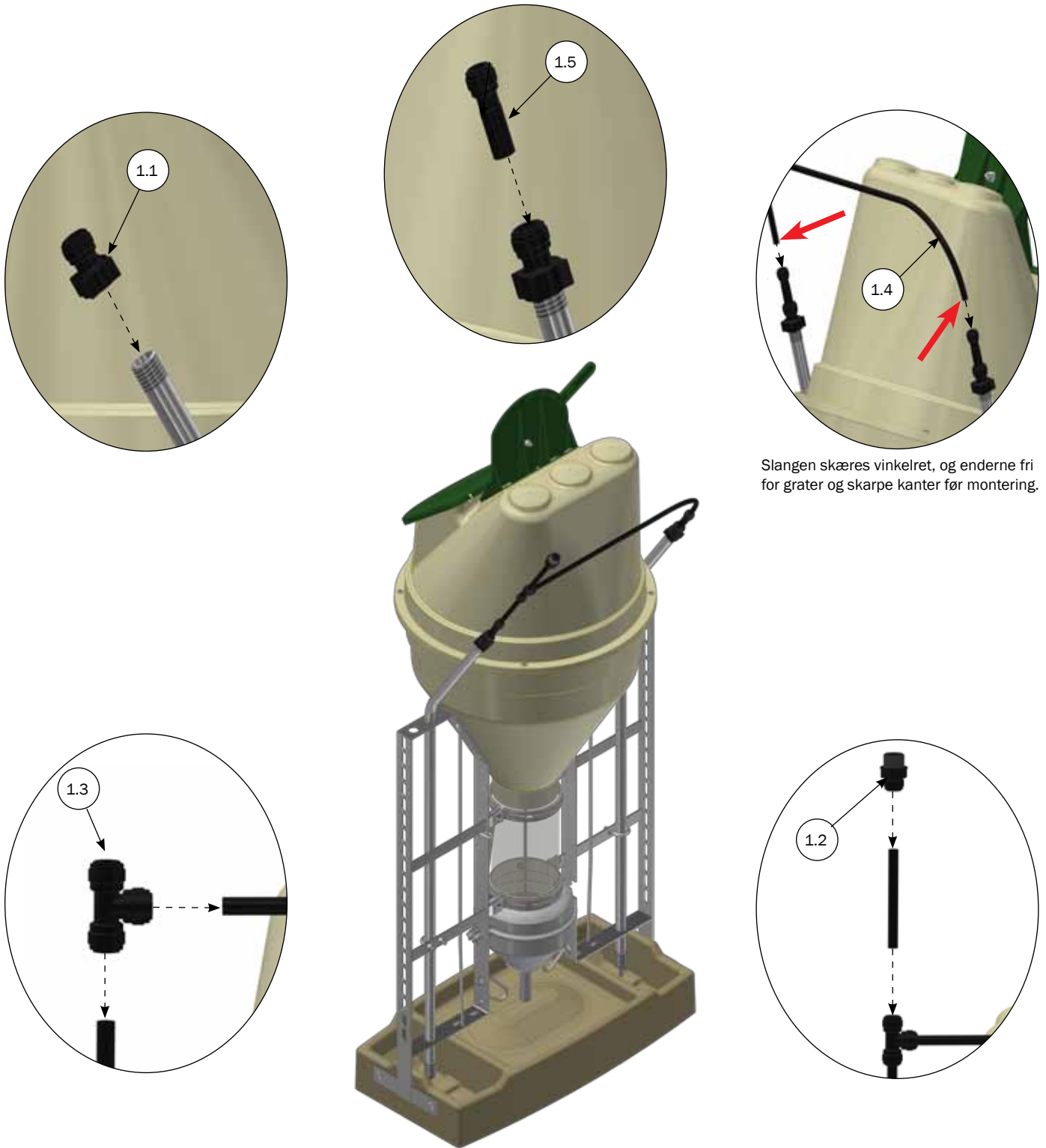

Slangen skæres vinkelret, og enderne fri for grater og skarpe kanter før montering.

STYKLISTE			
NR.	STK.	VARE NR.	BESKRIVELSE
1	1	0227-580	VANDTILSLUTNING TIL ENKEL AUTOMAT, 10 MM AQUASPEED MED ½' UDVENDIG GEVIND
1.1	2	23900504	AQUASPEED OVG 15MMX1/2' IND
1.2	1	23900523	AQUASPEED OVERGANG MED UDVENDIGT GEVIND 10MMX1/2'
1.3	1	23900526	AQUASPEED T-STYKKE 10 MM
1.4	5	23900529	PE-SLANGE 10X1,5 MM - LBM
1.5	2	23900534	AQUASPEED OVERGANG 10/15MM

